

Nacinarka do materiałów samoprzylepnych Instrukcja użytkowania

Przed uruchomieniem urządzenia prosimy o zapoznanie się z niniejszą instrukcją. Zapewni to optymalne warunki eksploatacji nacinarki.

Zasady bezpieczeństwa :

1. Nacinarkę należy ustawić na stabilnej powierzchni.
2. W czasie dokonywania jakichkolwiek napraw i regulacji lub czyszczenia należy bezwzględnie odłączyć urządzenie od sieci.
3. Odłączyć nacinarkę od sieci w przypadku obłania płynem, zniszczenia wtyczki lub przewodu zasilającego.
4. Nie należy dotykać mokrymi rękami wtyczki lub przewodu zasilającego.
5. Nie wolno przeciążać gniazd zasilających ani przedłużaczy. Może to spowodować pożar lub porażenie prądem.

Elementy wyposażenia :

1.Nacinarka

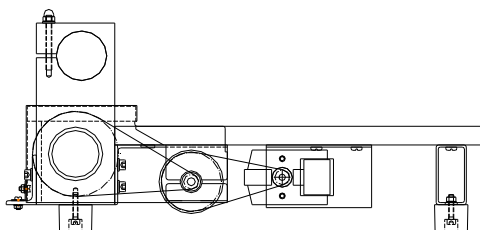

2.Ramiona do nacinania, bigowania i perforacji

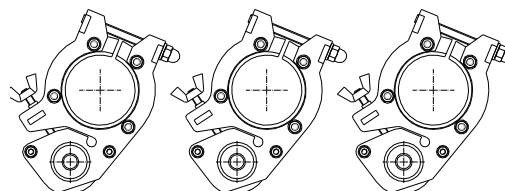

3.Regulator obrotów



4.Przewód przyłączeniowy

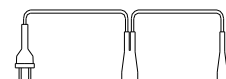

5.Instrukcja użytkowania, klucz do regulacji, noże zapasowe

Uwagi eksploatacyjne :

Nacinarka przeznaczona jest do nacinania folii samoprzylepnej, papieru samoprzylepnego oraz perforowania i bigowania. Zasadniczy wpływ na przedłużenie okresu bezawaryjnej pracy urządzenia ma prawidłowe ustawienie odległości pomiędzy nożami a wałkiem napędowym. Niedopuszczalne jest mechaniczne zetknięcie się noża z wałkiem w czasie pracy urządzenia, co może spowodować nacięcie powierzchni wałka. Przed przystąpieniem do pracy należy sprawdzić dokręcenie nakrętek mocujących uchwyty noży oraz uchwyty wałka górnego. Nacinarka dostarczana jest w stanie zakonserwowanym. Przed użyciem należy odtłuścić wałek dolny.

Budowa nacinarki:

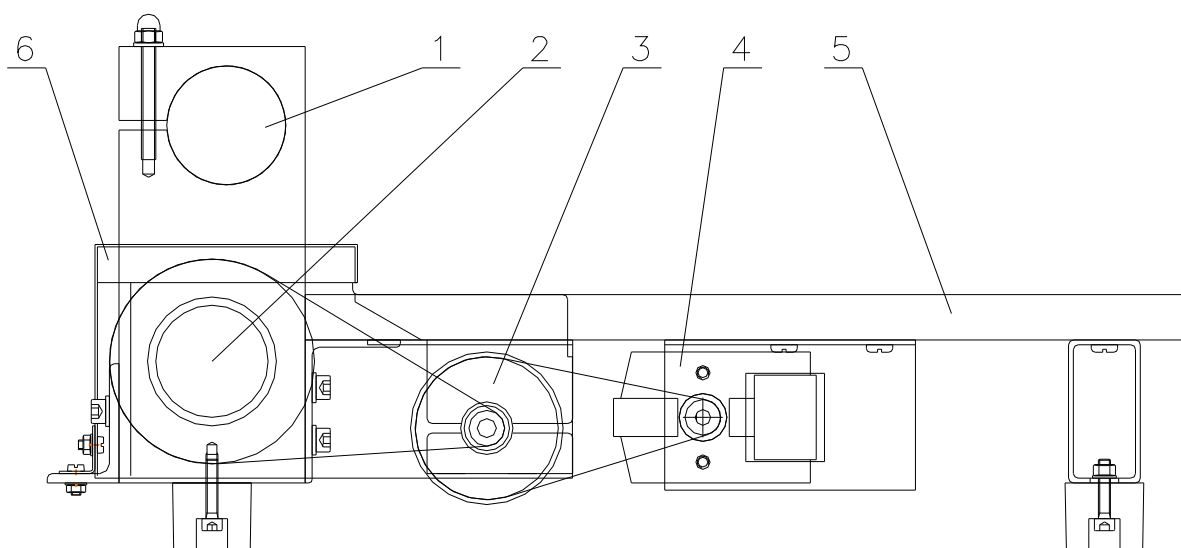

1. Wałek górny
2. Wałek dolny
3. Przystawka napędowa
4. Silnik
5. Płyta
6. Osłona napędu

Budowa ramienia do nacinania:

1. Obudowa
2. Nakrętka zaciskowa
3. Nóż krążkowy
4. Śruba regulacyjna

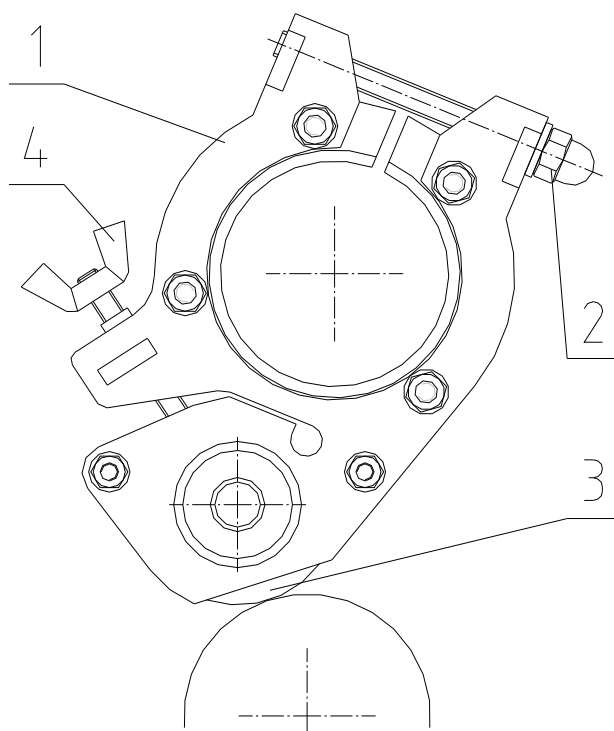

Ustawienie ramienia do nacinania:

- Ustawić ramię we właściwym położeniu wzdłuż osi wałków
- Obracając obudowę, ustawić nóż blisko wałka dolnego. Aby zapobiec dotknięciu wałka przez nóż, można użyć podkładki z podkładu papieru samoprzylepnego.
- Zablokować położenie ramienia nakrętką 2.
- Obracając wałkiem dolnym i nożem krążkowym sprawdzić, czy ostrze nie dotyka wałka (najlepiej zdjąć paski napędowe)
- Przepuszczając próbki materiału samoprzylepnego wyregulować położenie noża przy pomocy śruby regulacyjnej 4 aż do uzyskania właściwej głębokości nacięcia.

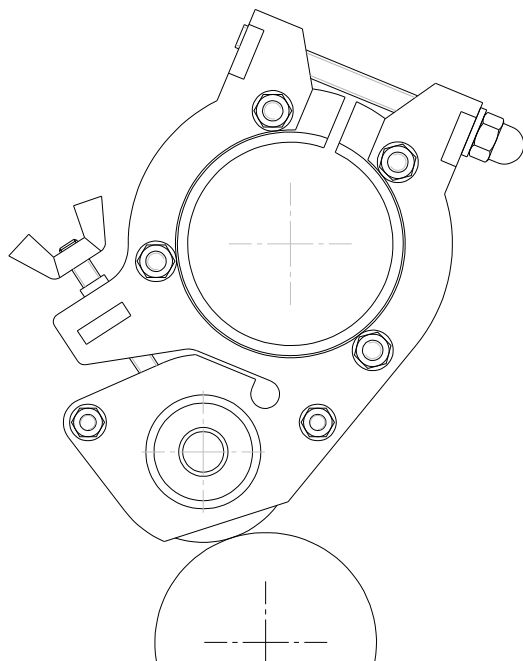

Ustawienie ramion do bigowania:

- W miejscu bigowania nawinąć na wałek dolny kilka warstw taśmy samoprzylepnej
- Docisnąć ramię i zablokować, tak aby rolka bigująca w czasie obrotu utworzyła w taśmie rowek (kontrabig)

Ustawienie ramion do perforacji:

- Ustawić nóż możliwie blisko wałka dolnego przy pomocy podkładki
- Zablokować ramię
- Obracając wałkiem i nożem sprawdzić, czy ostrze nie dotyka wałka
- W miejscu perforacji nawinąć na wałek dolny kilka warstw taśmy samoprzylepnej tak aby zęby noża wcięły się w taśmę

Konserwacja :

Wałek dolny i górny należy konserwować olejem maszynowym lub olejem WD-40.

Wykaz części handlowych :

Lp.	nazwa	zastosowanie	ilość sztuk
1.	Łożysko 6005 2RS	łożyskowanie wałka	2
2.	Łożysko 608 ZZ	przystawka napędowa	2
3.	Łożysko 608 ZZ	łożyskowanie narzędzi krążkowych	2
4.	Pas klinowy 5,5x3,5x290	napęd przystawki	1
5.	Pas okrągły 4x400	napęd wałka	2
6.	Silnik Asel KN-4a 230V 50Hz 4500 obr/min 90W 0,5A		1
7.	Regulator obrotów U1183		1
8.	Przewód przyłączeniowy U118		1

